

o z o n e

FICHE PRODUIT : Phénix

Version : FRANÇAIS

Date : Février 2024



o z o n e - Phénix

DESCRIPTION : Applique. Structure en aluminium et laiton, finition or mat.
Eclairage blanc chaud 2700K à LED, 23W, 1400Lumens (sur un mur blanc).
Convertisseur 500mA à déporter, non intégré.

Poids : 3kg

Dimensions : 37x21x13cm

Conformité : CE Classe III

Origine : France

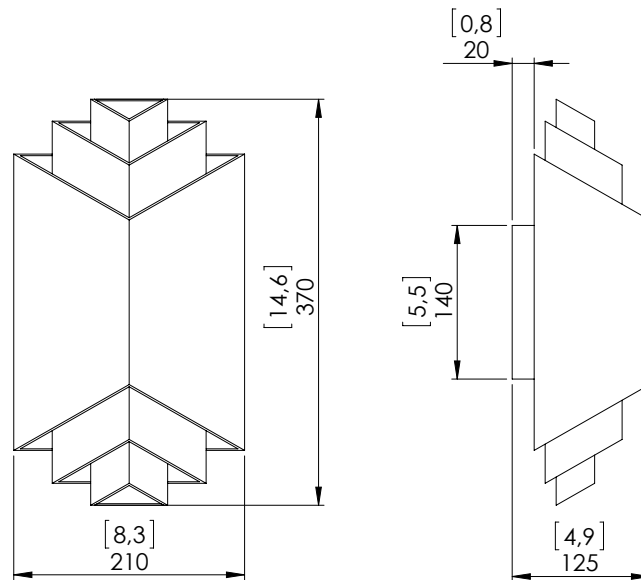

Dimensions in mm [inches]

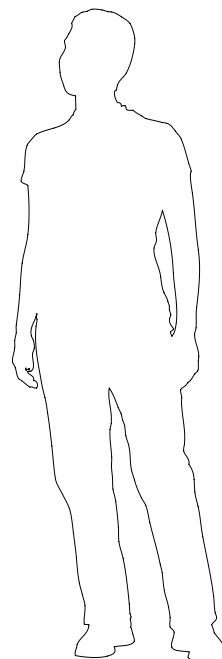
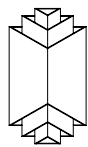

Silhouette :
175cm / 69in