

o z o n e

FICHE PRODUIT : Tennessee S2 48

Version : FRANÇAIS

Date : Avril 2024



o z o n e – Tennessee S2 48

DESCRIPTION : Suspension. Structure en aluminium et laiton.

Finition bronze mat. Matériau de diffusion papier blanc.

Éclairage blanc chaud 2200K à LED, 16W, 730Lumens.

Convertisseur 24V à déporter, non intégré.

Poids : 6,9kg

Dimensions : 48,2x34,4x7,2cm + Hauteur de la structure plafonnière

Conformité CE : Classe III

Origine : France

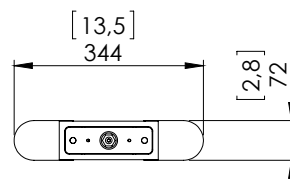
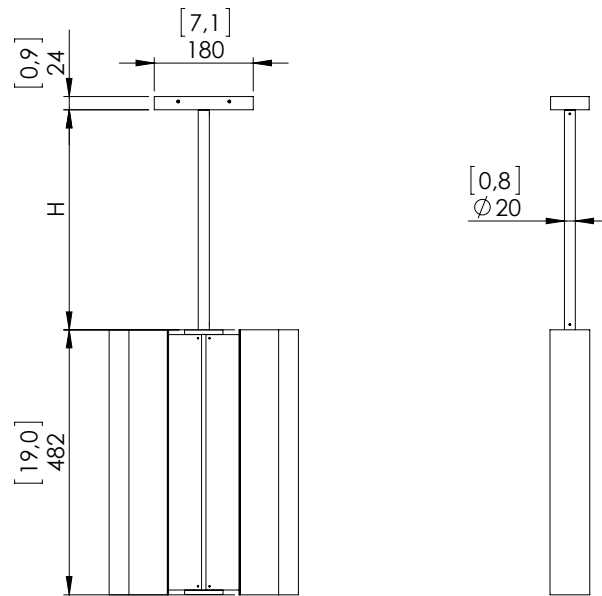

Dimensions in mm [inches]

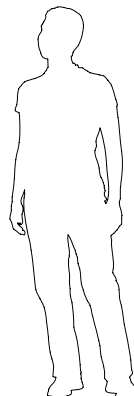
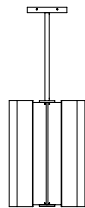

Silhouette: 175cm/69in