

o z o n e

FICHE PRODUIT : Classique S90

Version : FRANÇAIS
Date : Décembre 2024



o z o n e – Classique S90

DESCRIPTION : Lustre.

Structure en laiton et aluminium. Finition nickel miroir ou canon de fusil.

Eclairage blanc chaud vers le haut à LED 2700K, 150W, 5500Lumens (avec un plafond blanc).

Convertisseur 24V à déporter, non intégré.

Poids : 26kg

Dimensions : 90x90x3.6cm + hauteur de la structure plafonnière

Conformité : CE Class III

Origine : France

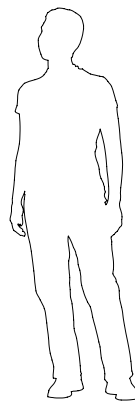
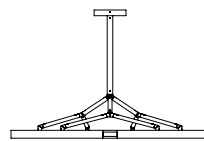
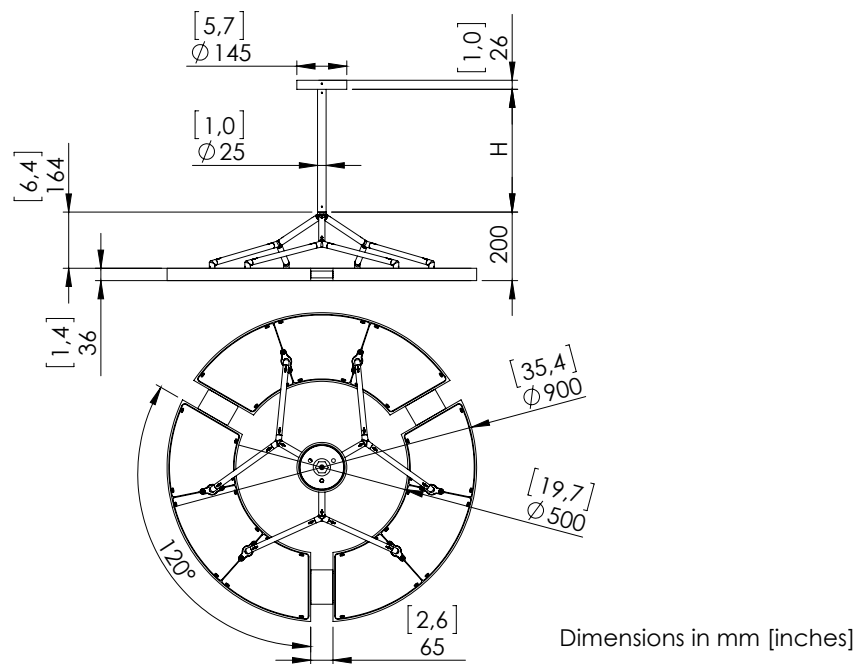

Silhouette : 175cm / 69in